

ЛИНОФОГ МИКС

МАТЕРИАЛ ДЛЯ ШВОВ ЛИНОФОГ МИКС

Линофог Микс создан для удовлетворения промышленной потребности в безопасной и надёжной массе для заделки швов, которая способна выдерживать большие нагрузки на сжатие и обладает высокой эластичностью.

Линофог Микс - материал на полиуретановой основе, применяется в картриджах с использованием пистолета. Линофог Микс работает при температуре до -50°C , однако во время нанесения не должен вступать в контакт с водой или подвергаться воздействию низких температур. Обладает также хорошей устойчивостью к воздействию химических веществ, о чём говорят нижеприведенные примеры.

Высококласной и профессионально выполненной укладки бетонного пола не всегда достаточно для достижения наилучшего результата. Во избежание образования трещин в бетонном полу всё более широкое распространение получают нарезка швов квадратами примерно 6×6 или 8×8 м. Не ранее чем через 3-6 месяцев производят чистку швов пылесосом, наносят праймер и заполняют их герметом. После этого швы шлифуют шлифовальной машиной с помощью тонкой наждачной бумаги.

Линофог Микс так же может использоваться для ремонта трещин и небольших повреждений.

Кислота: 10%-ная серная кислота
50%-ная фосфорная кислота
50%-ная хромовая кислота

Животный: жир
белок
кровь

Щелочь: 1%-ная каустическая сода
1%-ный раствор аммиака

Растительный: жир
белок
сахар

Соли: NaCl
 Na_2CO_3
10% NaHCO_3

Нефтепродукты: нефть
керосин
машинное масло

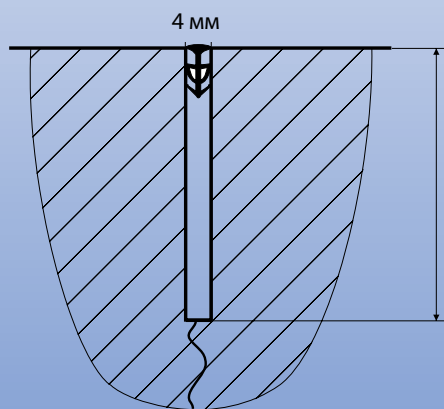

Глубина реза
 $1/4 - 1/3$ от
толщины плиты

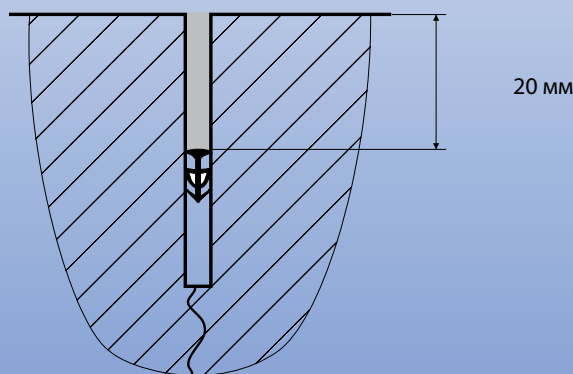

Смотрите отдельную инструкцию по нанесению.

AB Lindec стремится предоставить корректную информацию о технических характеристиках и применении своих материалов. Тем не менее, в связи с тем, что AB Lindec не может контролировать процесс подготовки и укладки материалов, а так же соблюдения условий при их применении и хранении, компания не может нести ответственность за результат. AB Lindec несёт ответственность только за качество продукции на момент поставки.

ab lindec

Box 5, 421 21 V.Frölunda, Sweden,
Fax +46-31-298876, export@lindec.se,

Tfn +46-31-298810,
www.concretefloor.com